

AVVITATURA AUTOMATICA

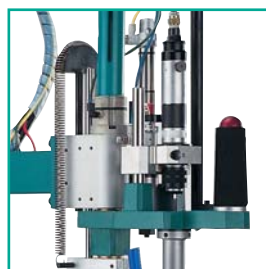

UNITA' DI AVVITATURA AUTOMATICA

UNITA' DI AVVITATURA SEMIAUTOMATICA

UNITA' DI AVVITATURA AUTOAVVANZANTE

ALIMENTATORI PER VITI

COMPONENTI PER AVVITATURA AUTOMATICA

SIRATEC

INDICE

Alimentatori per viti FM-503H e FM-801H	
Alimentatori per viti FM-503H	4
Involucro protettivo per FM-503H	5
Alimentatori per viti FM-801H	6
Selettore a tre spari	7
Selettore a quattro spari	7
Selettore a sei spari	8
Selettore a otto spari	8
Testine trattieni vite per avvitatura automatica	
Serie 3K	9
Serie 9K "antiribaltamento"	9
Serie CAR	10
CAR CHUCK (con nasello a pinza)	10
Unità di avvitatura autoavanzante	
Unità autoavanzante di avvitatura EASY-JET	11
Unità di avvitatura semiautomatica	
Unità semiautomatica di avvitatura JOY-JET	12
Supporto a bracci snodati componibili HANDY4	13
Unità di avvitatura automatica	
Unità di avvitatura pneumatica UA-P3A	14
Unità di avvitatura pneumatica UA-P3B	15
Unità di avvitatura pneumatica UA-P3C	16
Unità di avvitatura a due fusi UA-2P	17
Supporti per UA	17
Unità di avvitatura a guide lineari UA-LZ	18
Unità di avvitatura a guide lineari UA-L	19
Unità di avvitatura UA-VACUUM e UA-VACUUM-AS	20
Unità di avvitatura UA-MAGNUM e UA-MAGNUM-G	21
Quadri elettrici	
FM-C1	22
FM-CD	22

AVVITATURA AUTOMATICA

La crescente necessità di automatizzare i processi di assemblaggio, ha reso indispensabile ricercare soluzioni a personalizzazione sempre più spinta per soddisfare, in modo ottimale, le diverse esigenze di utilizzo. SIRA propone in questo catalogo una vasta gamma di possibilità.

Gli alimentatori a lama pescante Nitto Seiko, silenziosi ed affidabili; le testine di avvitatura precise e sicure;

le unità automatiche di avvitatura Siratec ad uno o più mandrini e i sistemi manuali e semiautomatici dove ergonomia e comfort dell'operatore sono gli aspetti privilegiati.

Questi sono solo alcuni componenti; l'esperienza di un ufficio tecnico competente, sempre aggiornato e disponibile, farà il resto, operando in stretta collaborazione col cliente e studiando la soluzione più adatta per

realizzare sistemi "su misura" con i quali ottenere il massimo risultato.

La garanzia di un accurato servizio di installazione e post vendita completano la proposta SIRA.

Nota: tutti i sistemi e i componenti di avvitatura Siratec, presenti in questo catalogo e i relativi dimensionamenti riportati potrebbero subire variazioni secondo eventuali specifiche esigenze.

The logo for SIRATEC features the company name in a bold, teal, sans-serif font. The letter 'A' is stylized with a sharp, upward-pointing triangle integrated into its top structure. The letters 'S', 'I', 'R', 'E', and 'C' are solid and blocky, while the 'T' is formed by a horizontal bar and a vertical stem that connects to the 'A'.

Alimentatore per viti FM-503H

Caratteristiche

- Alimentatori per viti con funzionamento in manuale o in automatico
- Connettore per I/O digitali di gestione del caricatore
- Segnalazione mancanza vite sulla guida orizzontale
- Abilitazione al ciclo di funzionamento
- Regolazione di tutti i parametri macchina tramite tastierino funzionale
- Impostazione dei tempi di partenza/arresto del basculante
- Impostazione della velocità del basculante
- Regolazione del tempo di sparo vite

- Impostazione frequenza e potenza di vibrazione del vibratore
- Impostazione del tempo di vibrazione successivo allo sparo vite
- Impostazione tempi di segnalazione di mancanza viti sulla guida lineare
- Impostazione parametri macchina

Funzionamento

- Una lama basculante (pescante) carica le viti da un cestello di raccolta
- Quando il pescante si trova nella posizione estrema superiore le viti, scivolando per gravità, si portano su due guide orizzontali vibranti

- Un apposito scartatore elimina le viti mal posizionate sul pescante o che presentassero anche minime anomalie dimensionali
- Le guide orizzontali muovono le viti verso un selettore
- Il selettore, utilizzando aria in pressione, invia le viti alla testina posta sul cacciavite per mezzo di un tubo flessibile
- Il pescante si aziona solo quando le viti allineate sulle guide orizzontali raggiungono il valore di scorta minimo e si arresta quando raggiungono quello massimo
- Gli alimentatori FM-503H sono silenziosi rispetto ai tradizionali alimentatori a vibratore circolare
- L'FM-503H può alimentare simultaneamente 2 viti



Modello	Ø min. vite mm	Ø max vite mm	L. max vite mm	Velocità di alimentazione vite/min.	Peso kg	Tensione di alimentazione VAC	Pressione di alimentazione Mpa	L. tubo sparo vite m
FM-503H	2	6	25 (a richiesta 30)	20-50	19	220	0,6	3,5

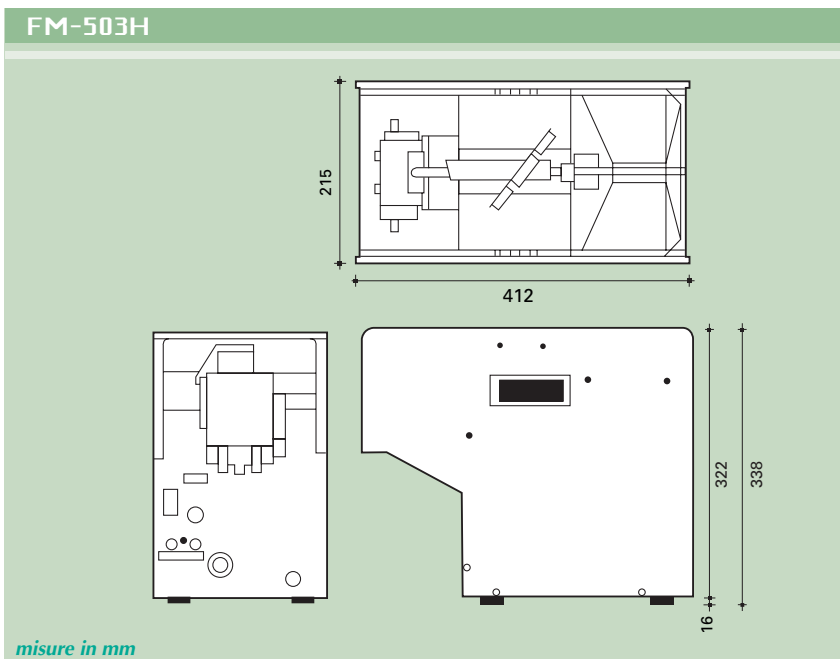
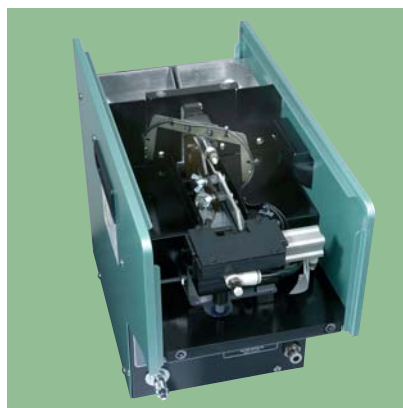
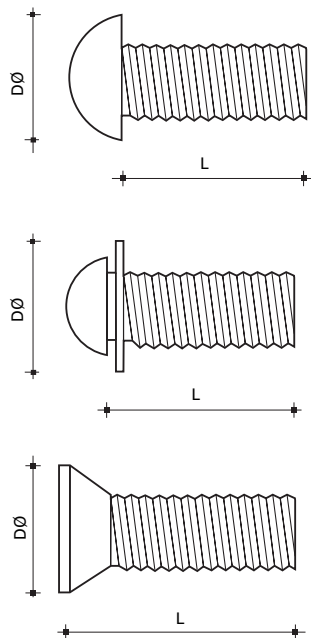

A richiesta

Caricatore
supplementare per viti

Involucro protettivo per FM-503H (a norma IP 54)

- Involucro protettivo a norma 98/37CEE; 89/336CEE; UNI-EN 60204/1; 73/23CEE
- Isola il caricatore dalla tensione, dagli spruzzi d'acqua e dai depositi di polvere fine
- Realizzato in ABS e polimetacrilato termoformati
- Leggero e facilmente trasportabile
- Un microinterruttore assicura la chiusura del coperchio a tenuta stagna



Lunghezza mm	Larghezza mm	Altezza mm	Peso kg	Standard di riferimento
490	310	365	2,9	IP54

Alimentatore per viti FM-801H

Caratteristiche

- Alimentatori per viti con funzionamento in manuale o in automatico
- Fotocellula per gestione movimento alternante del pescante
- Trimmer di regolazione del movimento vibrante lineare
- Trimmer di regolazione del tempo sparo vite

Funzionamento

- Una lama basculante (pescante) carica le viti da un cestello di raccolta
- Quando il pescante si trova nella posizione estrema superiore le viti, scivolando per gravità, si portano su due guide orizzontali vibranti
- Un apposito scartatore elimina le viti mal posizionate sul pescante o che

presentassero anche minime anomalie dimensionali

- Le guide orizzontali muovono le viti verso un selettore
- Il selettore, utilizzando aria in pressione, invia le viti alla testina posta sul cacciavite per mezzo di un tubo flessibile
- Il pescante si aziona solo quando le viti allineate sulle guide orizzontali raggiungono il valore di scorta minimo e si arresta quando raggiungono quello massimo
- Gli alimentatori FM-801H sono estremamente silenziosi
- L'FM-801H/D può alimentare simultaneamente due viti

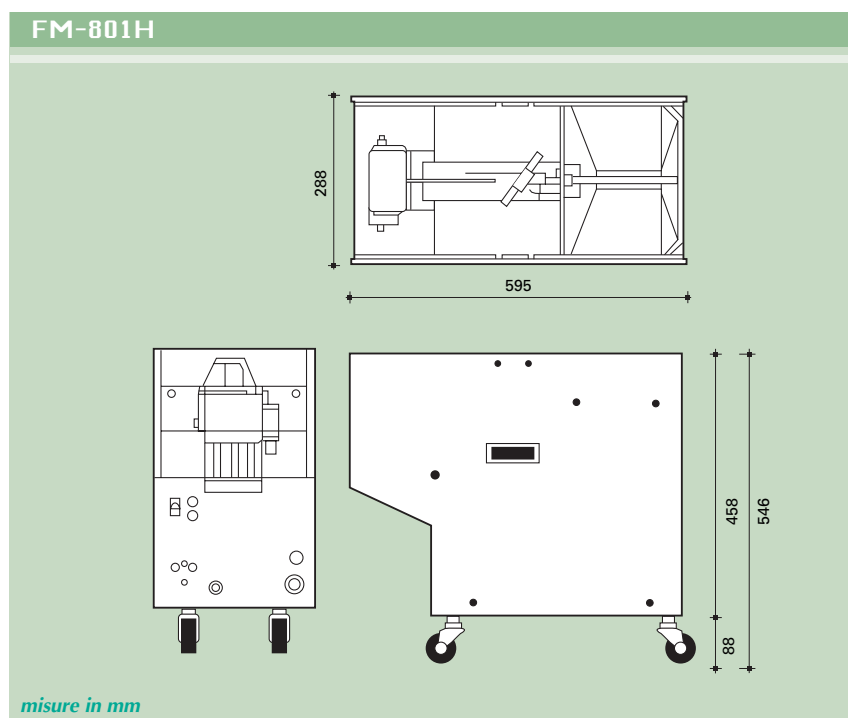

Modello	Ø min. vite mm	Ø max vite mm	L. max vite mm	Velocità di alimentazione viti/min.	Peso kg	Tensione di alimentazione VAC	Pressione di alimentazione Mpa	L. tubo sparo vite m	N° viti alimentate
FM-801H/S	3	8	50	20-50	50	220	0,6	3,5	1
FM-801H/D	3	8	50	20-50	50	220	0,6	3,5	2

Selettore a tre spari

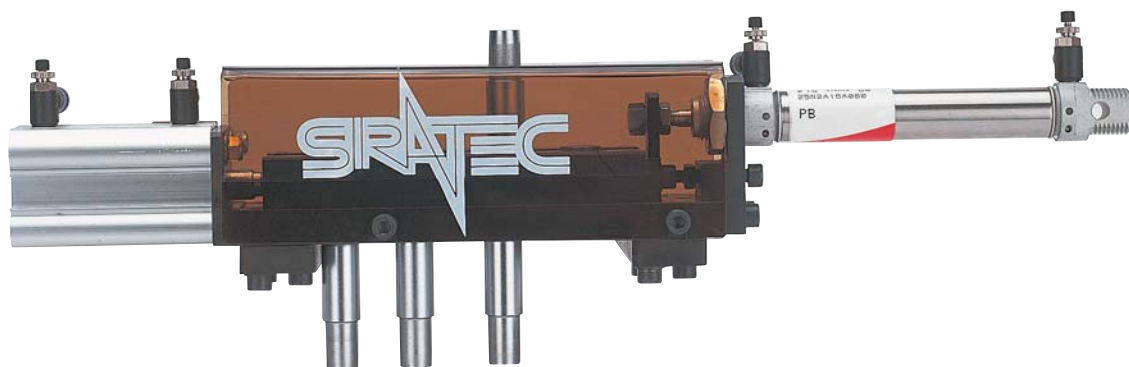

Selettore a tre spari

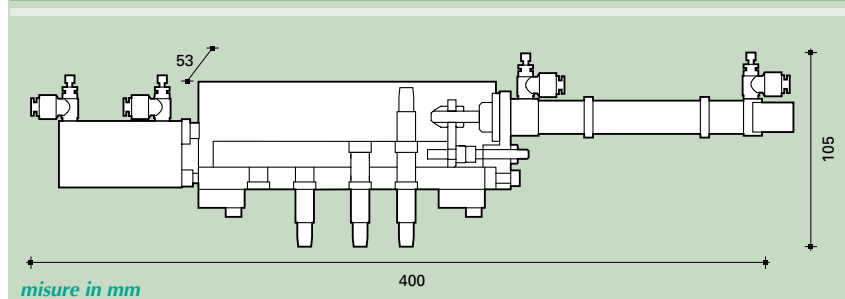

- Abbinando un selettore a 3 spari ad un alimentatore per viti (tipo FM) e tramite la gestione di un quadro elettrico (tipo FM-CD pag. 22) è possibile alimentare simultaneamente sistemi di avvitatura a 3 mandrini
- Il caricatore provvede ad inviare 1+1+1 viti al selettore a tre uscite, che poi alimenta tre testine di avvitatura
- Movimentazione del selettore mediante due cilindri pneumatici forniti di sensori (di inizio e fine corsa)

Selettore a quattro spari

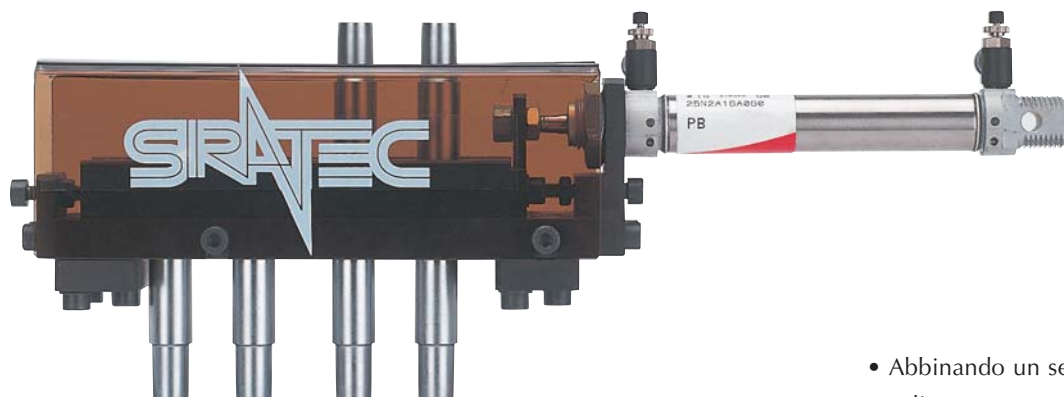

Selettore a quattro spari

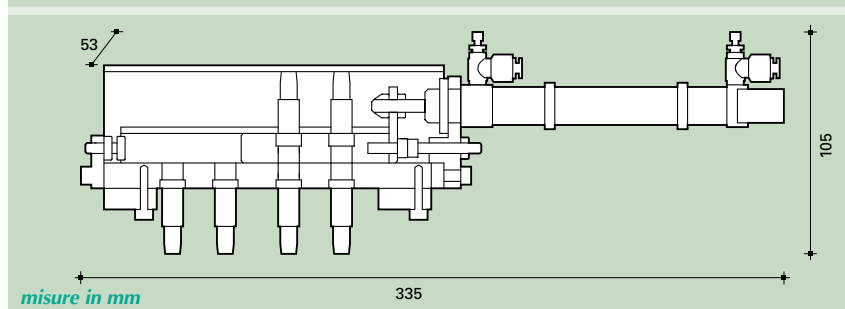

- Abbinando un selettore a 4 spari ad un alimentatore per viti (tipo FM) e tramite la gestione di un quadro elettrico (tipo FM-CD pag. 22) è possibile alimentare simultaneamente sistemi di avvitatura a 4 mandrini
- Il caricatore provvede ad inviare 2+2 viti al selettore a quattro uscite, che poi alimenta quattro testine di avvitatura
- Movimentazione del selettore mediante cilindro pneumatico fornito di sensori (di inizio e fine corsa)

Selettore a sei spari

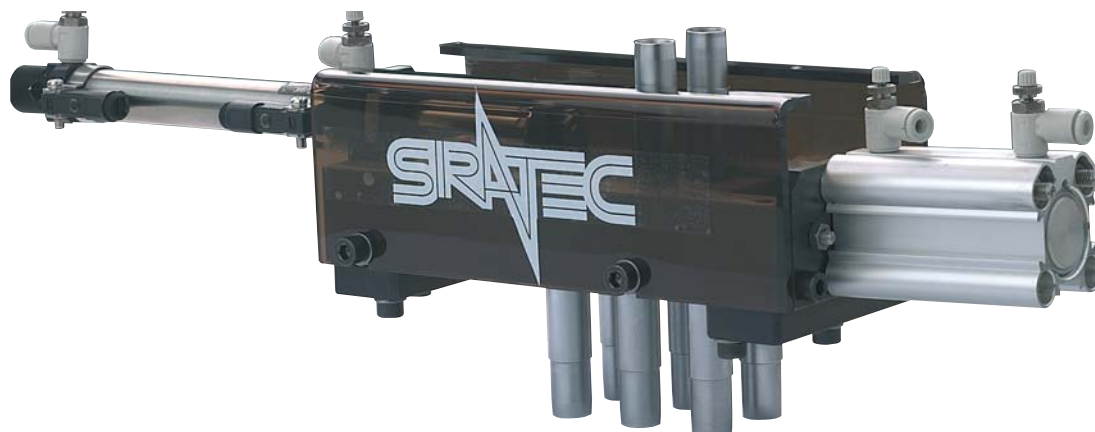

Selettore a sei spari

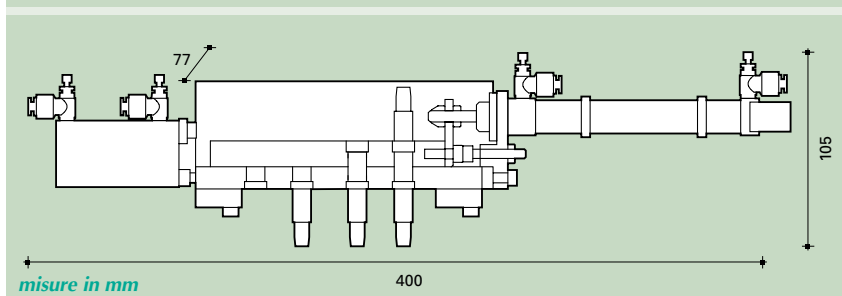

- Abbinando un selettore a 6 spari a 2 alimentatori per viti (tipo FM) e tramite la gestione di un quadro elettrico (tipo FM-CD pag. 22) è possibile alimentare simultaneamente sistemi di avvitatura a 6 mandrini
- I caricatori provvedono ad inviare 2+2+2 viti al selettore a sei uscite, che poi alimenta sei testine di avvitatura
- Movimentazione del selettore mediante due cilindri pneumatici forniti di sensori (di inizio e fine corsa)

Selettore a otto spari

- Abbinando un selettore a 8 spari a 2 alimentatori per viti (tipo FM) e tramite la gestione di un quadro elettrico (tipo FM-CD pag. 22) è possibile alimentare simultaneamente sistemi di avvitatura a 8 mandrini
- I caricatori provvedono ad inviare 4+4 viti al selettore a otto uscite, che poi alimenta otto testine di avvitatura
- Movimentazione del selettore mediante cilindro pneumatico fornito di sensori (di inizio e fine corsa)

Selettore a otto spari

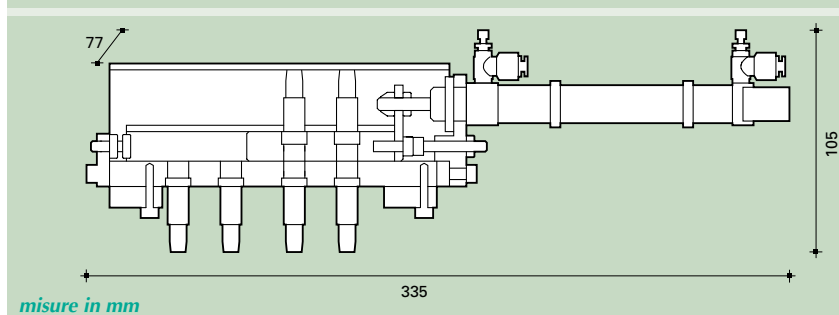

Testine trattieni-vite per avvitatura automatica

- Per mezzo di un tubo flessibile, le viti vengono inviate con aria in pressione dall'alimentatore alla testina di avvitatura che trattiene e guida le viti durante la prima fase dell'avvitatura

serie 3K

- Le "pinze" trattengono la vite in posizione anche quando è sottoposta ad una forza assiale

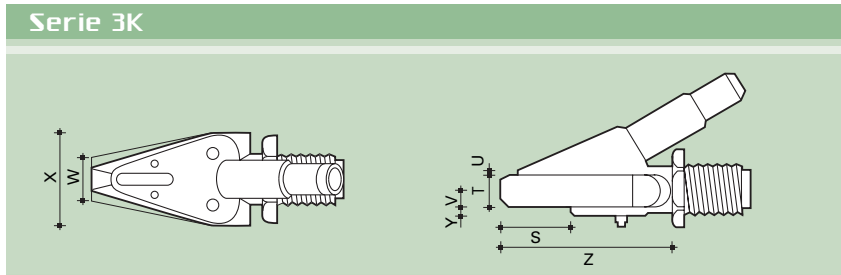

Le testine di avvitatura serie 3K e 9K sono fornibili con attacco filettato M20X1 o M14X1

Modello	Ø Vite	S	T	V	Y	U	Z	X	W
3KZ	2-2,6	13	6,3	3,5	3	1	37	22	9
3KC100	2-3,5	20	8	4,5	3,5	2	57	29	10
3KC300	3-5	24	11	6	3	1	61	32	15
3KF300	4-6	27	14	8	3	2	65	36	18
3KL300	5-8	36,5	18	10	4	2	78,5	40	23

Misure in mm

Serie 9K-antiribaltamento

- Serie studiata per viti particolarmente corte che rischiano il ribaltamento all'interno della testina
- Per mezzo di un tubo flessibile, le viti vengono inviate con aria in pressione dall'alimentatore alla testina di avvitatura che trattiene e guida le viti durante la prima fase dell'avvitatura

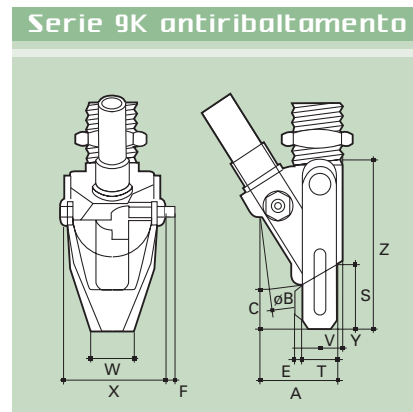

Modello	Ø Vite	T	V	Y	W	X	F	A	C	B	S	Z
9KC100	2-3	8	4,5	3,5	10	29	2	21	10	9	20,3	35,5
9KC300	2,6-4,5	11	6	3	15	32	2,5	25	13	11	25,1	56
9KF300	4-6	14	8	3	18	36	4	30	16	14	27,6	61
9KL300	5-8	18	10	4	23	40	4	36	23	17	27,6	73

Misure in mm

Testine trattieni-vite per avvitatura automatica serie CAR

- Serie progettata per spazi di avvitatura estremamente limitati, vicino a spallamenti o per avvitature in sedi incassate
- Per mezzo di un tubo flessibile, le viti vengono inviate con aria in pressione dall'alimentatore alla testina di avvitatura che trattiene e guida le viti durante la prima fase dell'avvitatura
- Le viti vengono trattenute da sfere e guidate da un tubetto, le dimensioni del tubetto sono specifiche per l'applicazione richiesta



Modello	A	X	S	Z
CAR100	26	13	33	57
CAR300	30	18	37	64
CAR300L	30	18	37	75
CAR350	34	21	37	75

Misure in mm

- La testina **CAR CHUCK** è una testina CAR dotata di uno speciale nasello a pinza che consente una migliore guida e centraggio della vite. Particolarmente indicata per macchine automatiche
- Le dimensioni del nasello a pinza "CHUCK" sono specifiche per l'applicazione richiesta

Tutte le testine di avvitatura serie CAR sono fornite con attacco filettato M14X1

Serie CAR

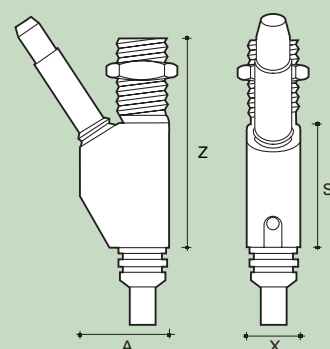

CAR CHUCK



Unita' di avvitatura autoavanzante EASY-JET



Caratteristiche

- Sistema di avvitatura semiautomatico, concepito per applicazioni dove sia importante la garanzia di integrità della finitura superficiale del particolare finito e/o per avvitature in spazi ridotti o con spallamenti
- Il sistema permette all'operatore di ridurre drasticamente la forza applicata durante l'avvitatura con conseguente minor affaticamento
- La testina trattieni-viti non va a contatto col pezzo, eliminando il rischio di rovinare la superficie
- Possibilità di avvitare in spallamenti e recessi
- Dotato di quadro di gestione elettro/pneumatico
- **L'unità di avvitatura autoavanzante è utilizzabile con cacciaviti URYU serie US-LT30/40/50**

Modello	Ø max vite mm	L. max vite mm	Coppia max applicabile Nm	Peso kg	Pressione di alimentazione Mpa
EASY-JET	6	25 (30 a richiesta)	11	2,2*	0,6

* Peso della sola unità senza cacciavite ne testina

EASY-JET

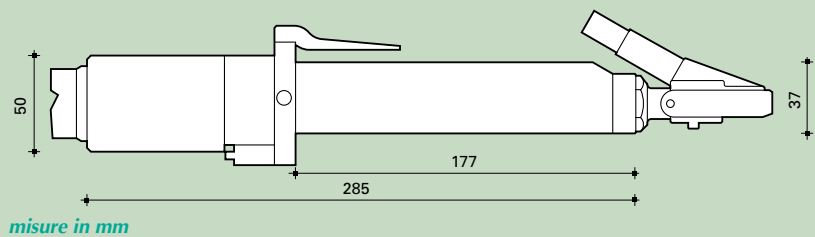

Funzionamento

- Sistema autoalimentato con lama autoavanzante
- Avviamento a leva (la leva deve essere premuta fino a fine avvitatura)
- Avanzamento lama (ca. 30mm) contemporaneamente ad avvio cacciavite
- Arresto automatico del cacciavite a frizione
- Al rilascio della leva la lama si ritrae e viene inviata la vite successiva

Unita' di avvvitatura semiautomatica JOY-JET

Caratteristiche

- Studiata per eliminare le sollecitazioni di tipo assiale e torsionale cui solitamente è soggetto l'operatore
- Unità composta da un gruppo di avvvitatura JOY-JET e da un supporto snodato a bracci orizzontali
- Dispositivo di blocco pneumatico che annulla la reazione assiale cui è soggetto l'operatore durante la fase di avvvitatura e permette avvvitature su piani a diverse altezze

Funzionamento

- L'unità, mediante il supporto a bracci snodati, viene collocata manualmente sul pezzo su cui si deve operare
- Azionando il dispositivo di avviamento viene effettuato automaticamente il ciclo di avvvitatura
- **Realizzabile nella versione a pulsante o a leva (JOY-JET/P - JOY-JET/L)**

Modello	Ø max vite mm	L. max vite mm	Coppia max applicabile Nm	N° fusi max	Peso kg	Corsa tot. slitta mm	Pressione di alimentazione Mpa
JOY-JET/P/L	2-5	25	12	1	8,0*	80	0,6
JOY-JET/MATIC	2-5	25	12	1	9,0*	80	0,6

* Peso della sola unità senza cacciavite ne testina



JOY-JET/MATIC

MATIC

Disponibile anche in versione JOY-JET/MATIC con testina autoretrattile. Particolarmente adatto per avvvitature in fori incassati o vicino a spallamenti

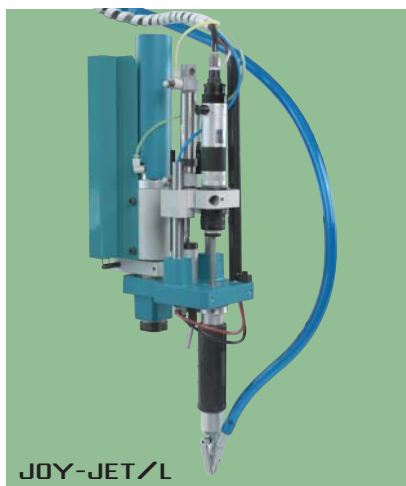

JOY-JET/L

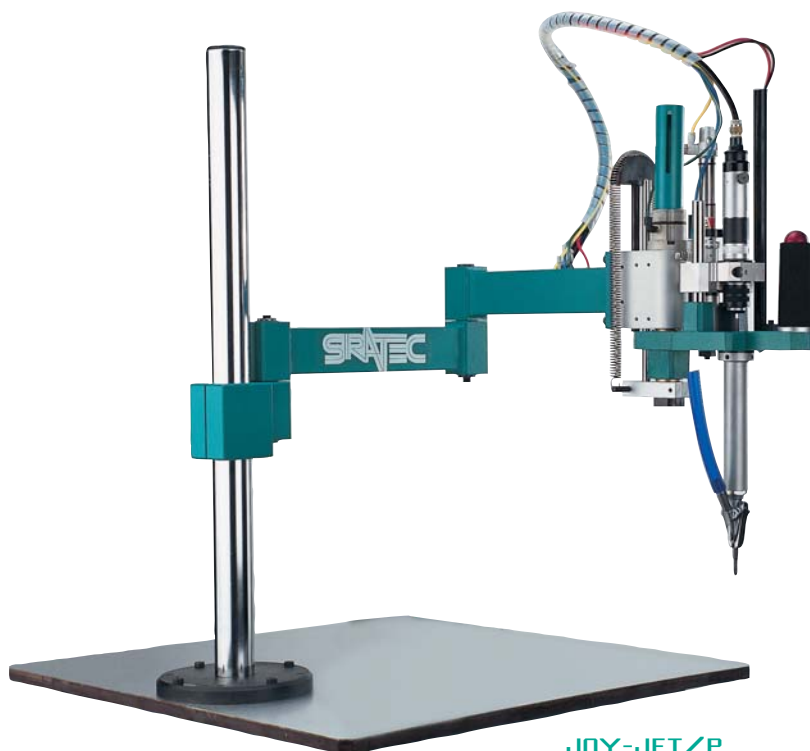

JOY-JET/P

Supporti a bracci snodati componibili HANDY4

- I bracci snodati sono montati su cuscinetti a sfere frizionati
- Campo d'azione di 340°
- I componenti sono assemblabili secondo le specifiche esigenze

Modello	Sbraccio min. mm	Sbraccio max mm	Corsa verticale mm	Peso max applicabile kg	Coppia max applicabile Nm
HANDY-4	180	860	100	3	20

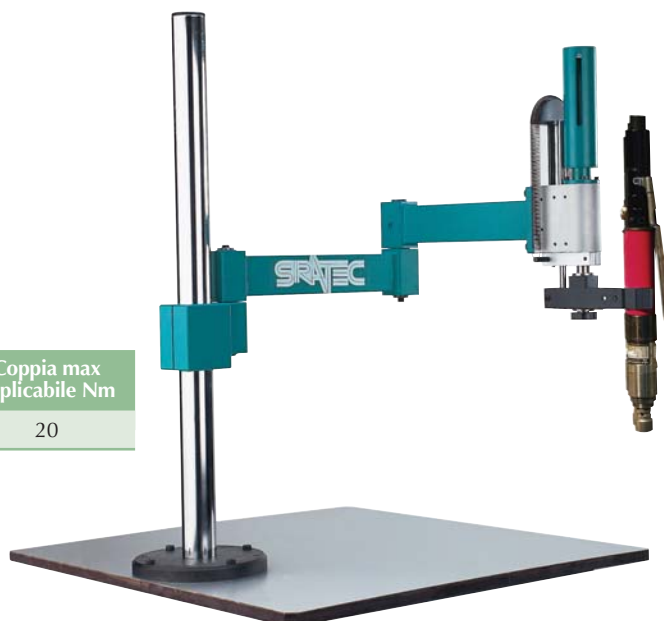

Modello	Codice	Componenti						
		Braccio comune	Braccio portagrupo	Gruppo supporto	Pinza	Unità di avvitatura P	Unità di avvitatura L	Unità di avvitatura MATIC
		601A051.01	601A052.01	601A054.01	601A055.01	601A056.01	601A057.01	601A068.01
HANDY4	601A003.01	X	X	X	X			
JOYJET-P	601A002.01	X	X			X		
JOYJET-L	601A001.01	X	X				X	
JOYJET-MATIC	601A005.01	X	X					X

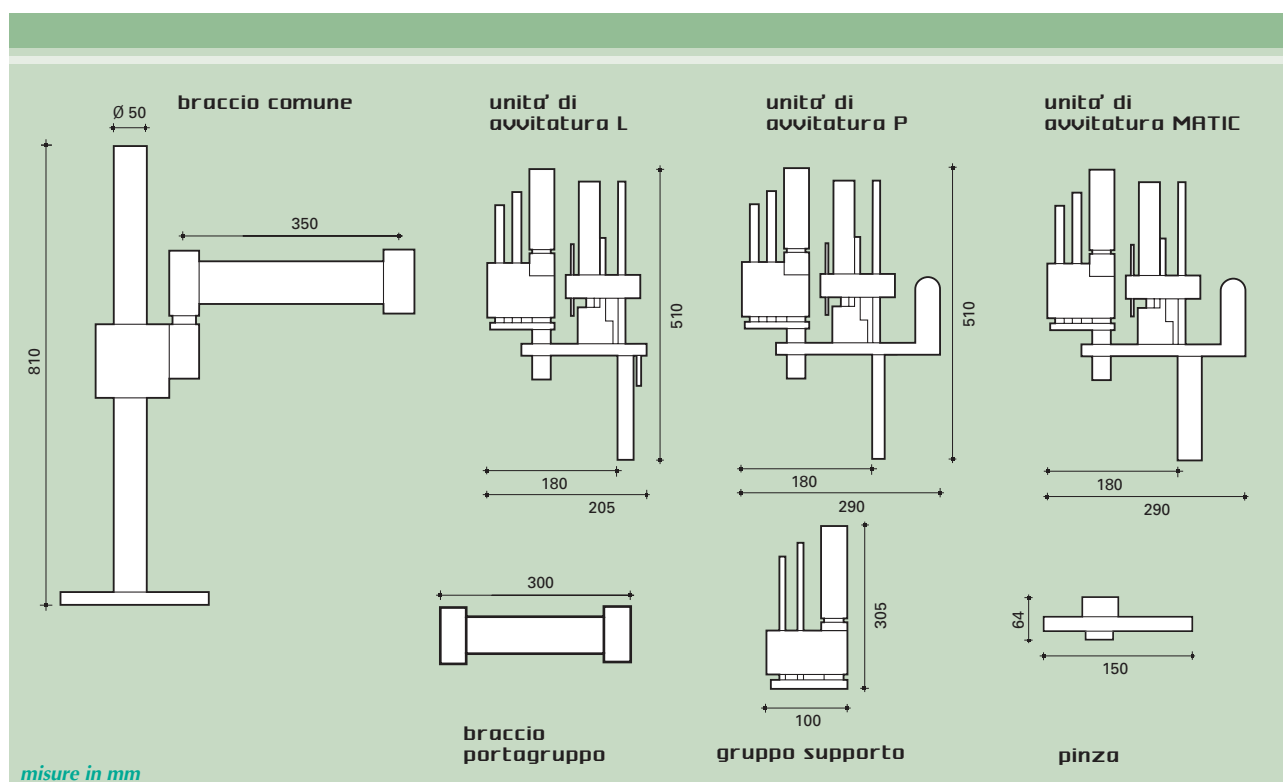

Unita' di avvitatura pneumatica UA-P3A con movimento indipendente della lama e della testina



Caratteristiche

• Movimento indipendente della lama e della testina

- Spurgo vite
- Corsa 100 mm (a richiesta 150/180 mm)
- Raggiungimento quota di avvitatura mediante sensore di prossimità
- A richiesta: sensori di presenza vite e coppia raggiunta
- A richiesta: kit sensore a tre fili per richiamo vite su alimentatore FM-503H, inclusa fascetta di fissaggio e cavo connettorizzato L=3,5m

Funzionamento

- Avanzamento avvitatore realizzato mediante cilindro pneumatico completo di compensatore assiale registrabile
- Fase di accostamento al pezzo e fase di avvitatura registrabili separatamente
- Due differenti cilindri pneumatici corredati di sensori permettono il movimento indipendente della lama e della testina
- Il doppio cilindro può consentire lo "spurgo vite" in testina da presenza viti accidentale
- Le slitte UA sono equipaggiabili con motori pneumatici, elettrici o elettronici
- Le slitte UA possono anche integrarsi ad altri sistemi di automazione come: assi cartesiani, robot scara ed antropomorfi

Modello	Ø max vite mm	Coppia max applicabile Nm	Corsa testina mm	Peso kg	Corsa tot. slitta mm	Pressione di alimentazione Mpa
UA-P3A	2-6	11	50	3,70*	100/150/180	0,6

* Peso della sola unità senza cacciavite ne testina

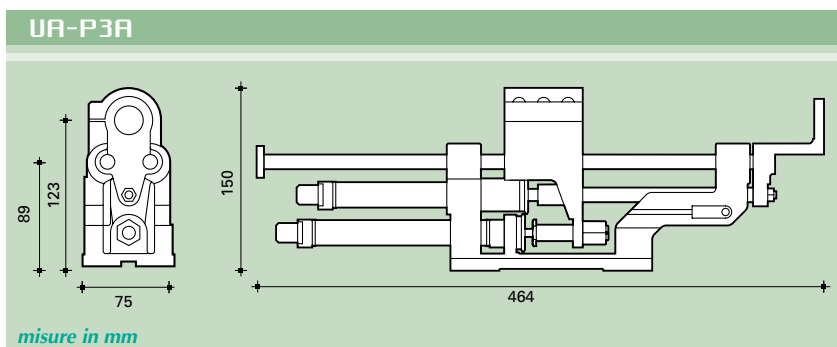

Unita' di avvitatura pneumatica UA-P3B

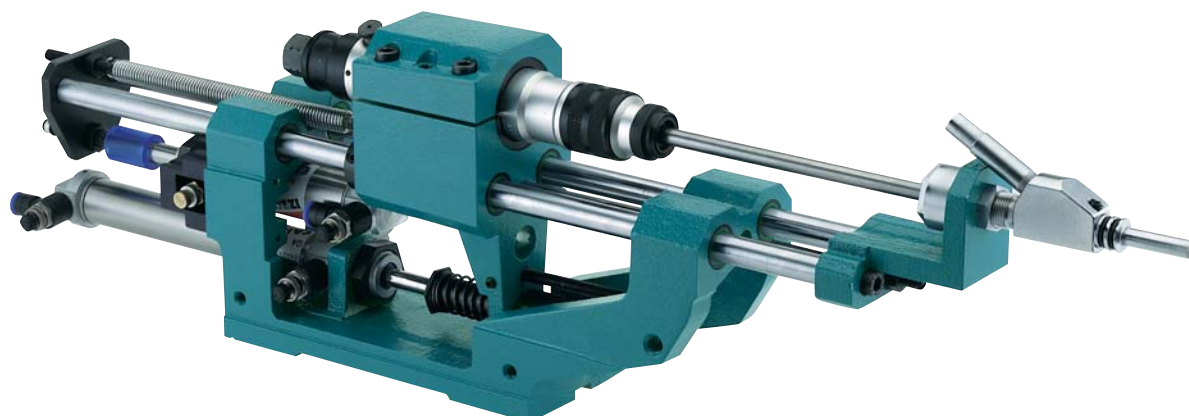

Caratteristiche

• Movimento della lama e della testina non indipendente

- Spurgo vite
- Corsa 100 mm (a richiesta 150/180 mm)
- Raggiungimento quota di avvitatura mediante sensore di prossimità
- A richiesta: sensori di presenza vite e coppia raggiunta

- A richiesta: kit sensore a tre fili per richiamo vite su FM-503H, inclusa fascetta di fissaggio e cavo connettorizzato L=3,5m

Funzionamento

- Avanzamento avvitatore realizzato mediante cilindro pneumatico completo di compensatore assiale registrabile

- Fase di accostamento al pezzo e fase di avvitatura registrabili separatamente

- Due differenti cilindri pneumatici sono montati in posizione contrapposta: il primo permette i consueti movimenti di accostamento al pezzo e di avvitatura; il secondo funge da freno e consente lo "spurgo vite" in testina da presenza viti accidentale

- Le slitte UA sono equipaggiabili con motori pneumatici, elettrici o elettronici
- Le slitte UA possono anche integrarsi ad altri sistemi di automazione come: assi cartesiani, robot scara ed antropomorfi

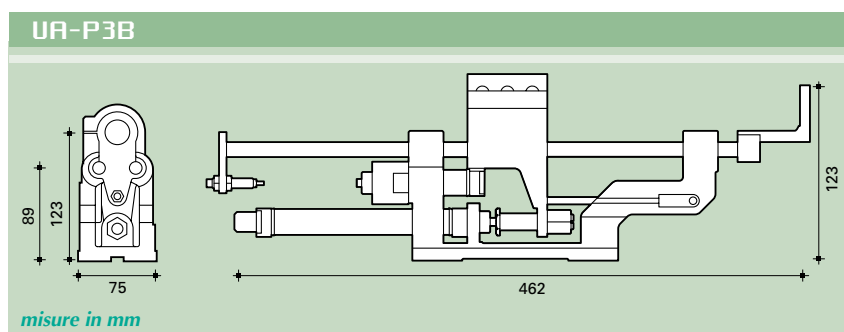

Modello	Ø max vite mm	Coppia max applicabile Nm	Corsa testina mm	Peso kg	Corsa tot. slitta mm	Pressione di alimentazione Mpa
UA-P3B	2-6	11	50	3,70*	100/150/180	0,6

* Peso della sola unità senza cacciavite ne testina

Unita' di avvitatura pneumatica UA-P3C

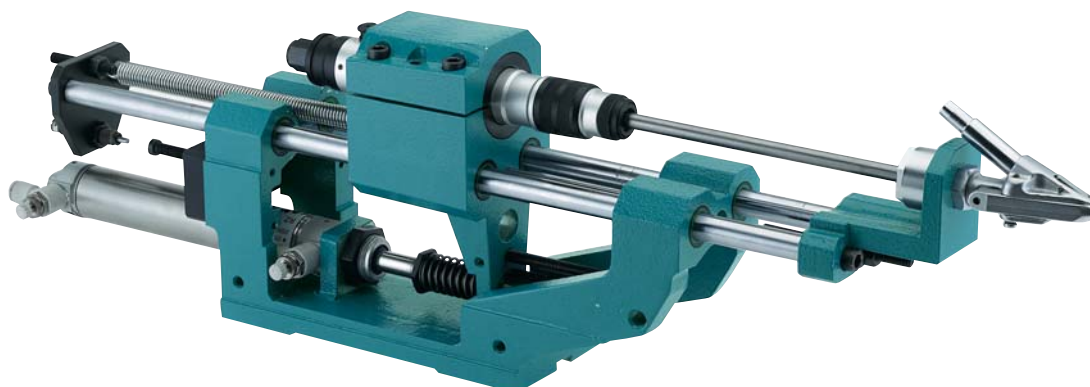

Caratteristiche

- **Movimento della lama e della testina non indipendente**

- Corsa 100 mm (a richiesta 150/180 mm)
- Raggiungimento quota di avvitatura mediante sensore di prossimità
- A richiesta: sensori di presenza vite e coppia raggiunta
- A richiesta: kit sensore a tre fili per richiamo vite su FM-503H, inclusa fascetta di fissaggio e cavo connettorizzato L=3,5m

Funzionamento

- Avanzamento avvitatore realizzato mediante cilindro pneumatico completo di compensatore assiale registrabile
- Fase di accostamento al pezzo e fase di avvitatura registrabili separatamente
- Un deceleratore idraulico smorza la velocità della slitta nella fase finale di accostamento
- Le slitte UA sono equipaggiabili con motori pneumatici, elettrici o elettronici
- Le slitte UA possono anche integrarsi ad altri sistemi di automazione come: assi cartesiani, robot scara ed antropomorfi

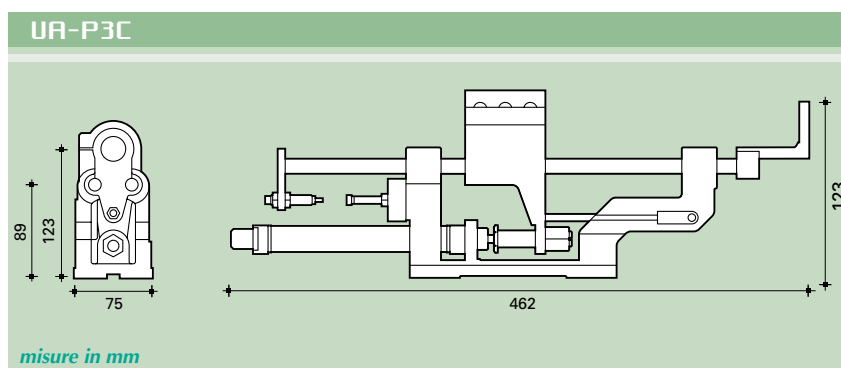

Modello	Ø max vite mm	Coppia max applicabile Nm	Corsa testina mm	Peso kg	Corsa tot. slitta mm	Pressione di alimentazione Mpa
UA-P3C	2-6	11	50	3,60*	100/150/180	0,6

* Peso della sola unità senza cacciavite ne testina

Unita' di avvitatura a due fusi UA-2P

Caratteristiche

- Movimento della lama e della testina non indipendente
- Interasse registrabile massimo 140 mm
- Corsa 100 mm (a richiesta 150 mm)
- Compensatori assiali indipendenti montati sui fusi (fissi o registrabili)
- Raggiungimento quota di avvitatura mediante sensore di prossimità
- A richiesta: sensori di presenza vite e coppia raggiunta
- A richiesta: kit sensore a tre fili per richiamo vite su FM-503H, inclusa fascetta di fissaggio e cavo connettorizzato L=3,5m



Funzionamento

- Avanzamento avvitatori realizzato mediante cilindro pneumatico
- Fase di accostamento al pezzo e fase di avvitatura registrabili separatamente
- Un deceleratore idraulico smorza la velocità della slitta nella fase finale di accostamento
- Le slitte UA sono equipaggiabili con motori pneumatici, elettrici o elettronici

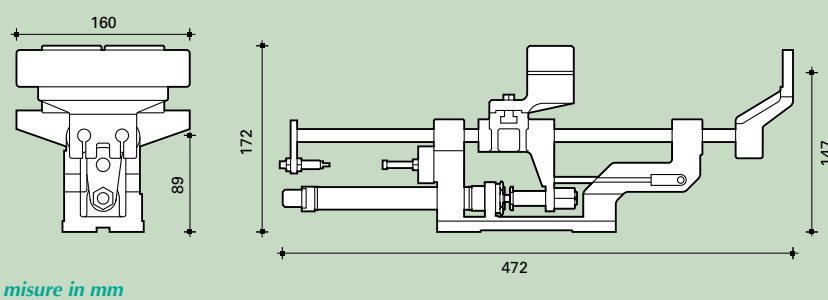
UA-2P

misure in mm

Modello	Ø max vite mm	Coppia max applicabile Nm	Interasse min. mm	Interasse max mm	Peso kg	Corsa tot. slitta mm
UA-2P	2-6	4,00	15*	140*	4,50**	100/150

* Le dimensioni espresse possono subire variazioni a seconda dell'equipaggiamento dell'unità (tipo di cacciavite, tipo di testina ecc...)

** Peso della sola unità senza cacciavite ne testina

Supporti per UA-P

- STP-1 sottopiastra per il fissaggio in orizzontale delle unità UA-P e UA-2P
- STP-2 sottopiastra per il fissaggio in verticale (abbinata al supporto in universale US-52UA) delle unità UA-P e UA-2P

A richiesta

Per tutte le unità possono essere realizzati supporti personalizzati con profilati in alluminio

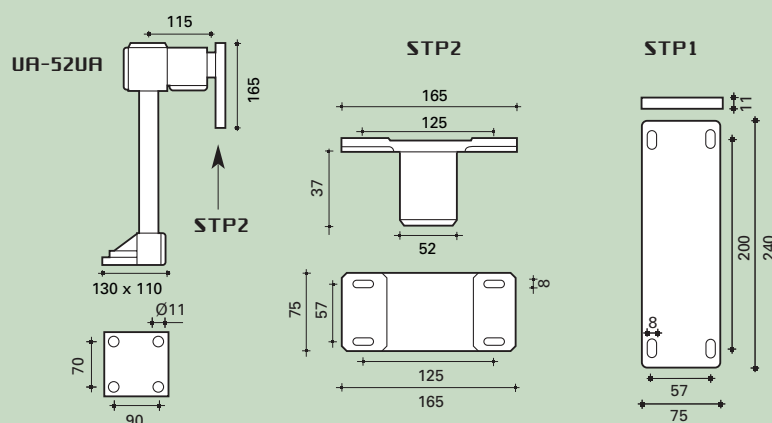
Supporti per UA-P

misure in mm

Unita' di avvitatura a guide lineari UA-LZ con movimento indipendente della lama e della testina

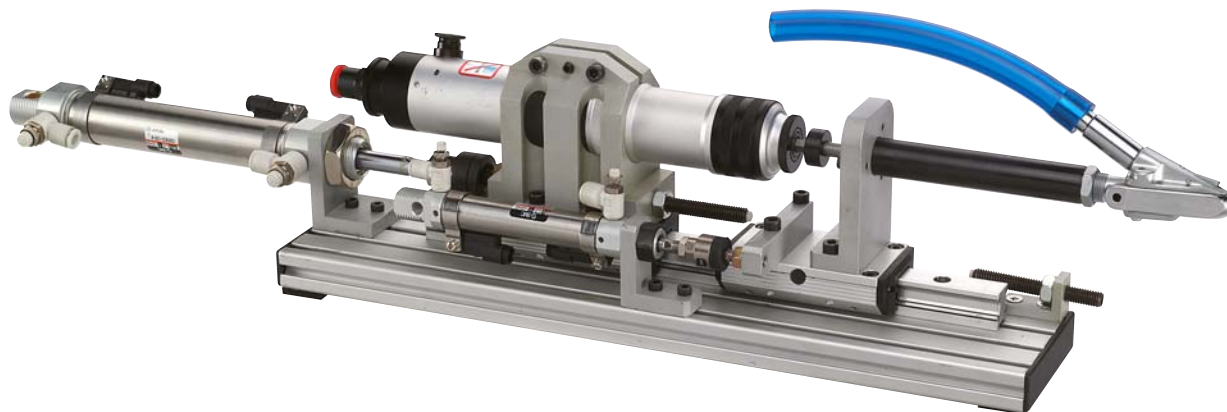

Caratteristiche

• Due differenti cilindri pneumatici, corredati di sensori, permettono il movimento indipendente della lama e della testina

- Guide lineari a cuscinetti stagni
- Non necessita di lubrificazione
- Realizza il movimento di accostamento al pezzo
- Raggiungimento quota di avvitatura mediante sensore di prossimità
- Le unità UA-LZ sono realizzabili anche in versione a fusi multipli
- A richiesta: sensori di presenza vite e coppia raggiunta
- A richiesta: kit sensore a tre fili per richiamo vite su FM-503H, inclusa fascetta di fissaggio e cavo connettorizzato L=3,5m

Funzionamento

- Avanzamento avvitatore realizzato mediante cilindro pneumatico completo di regolatore di pressione, e con scorrimento su guide lineari
- L'avvicinamento della testina avviene

A richiesta

Per tutte le unità possono essere realizzati supporti personalizzati con profilati in alluminio

Modello	Ø max vite mm	Coppia max applicabile Nm	Avvicinamento testina mm	Peso kg	Corsa tot. slitta mm	Pressione di alimentazione Mpa
UA-LZ1*	6	12	50	3,5**	100	0,6
UA-LZ2*	8	25	-	-	-	0,6

* Le specifiche delle unità UA-LZ sono riferite a modelli standard, le unità sono realizzabili secondo le specifiche esigenze

** Peso della sola unità senza cacciavite ne testina

tramite cilindro pneumatico

- Fase di accostamento al pezzo e fase di avvitatura registrabili separatamente
- Il doppio cilindro consente lo "spurgo vite" in testina da presenza viti accidentale
- Un deceleratore idraulico smorza la velocità della slitta nella fase finale di

accostamento

- Le slitte UA-LZ sono equipaggiabili con motori pneumatici, elettrici o elettronici
- Le slitte UA-LZ possono anche integrarsi ad altri sistemi di automazione come: assi cartesiani, robot scara ed antropomorfi
- Disponibili anche in versione a fusi multipli

UA-LZ1

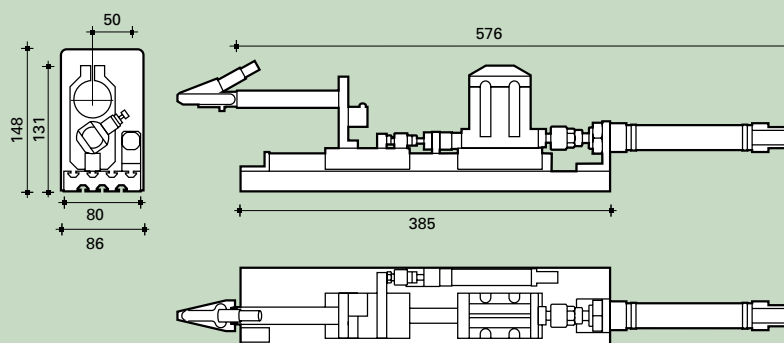

misure in mm

Unita' di avvitatura a guide lineari UA-L

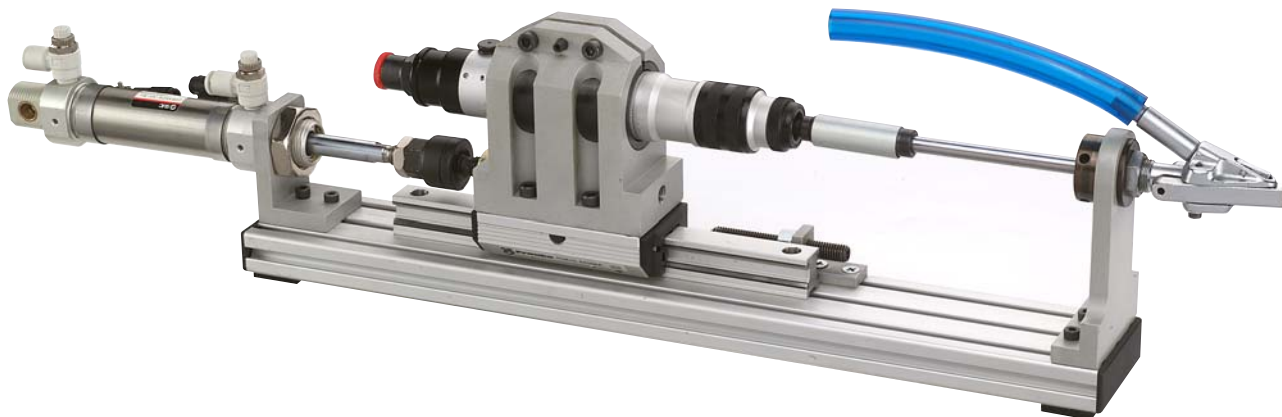

Caratteristiche

- Un cilindro pneumatico, corredato di sensori, permette il movimento della lama
- Guide lineari a cuscinetti stagni
- Non necessita di lubrificazione
- Peso notevolmente ridotto
- Esegue il solo movimento di avvitatura
- Le unità UA-L sono realizzabili anche in versione a fusi multipli
- A richiesta: kit sensore a tre fili per richiamo vite su FM-503H, inclusa fascetta di fissaggio e cavo connettorizzato L=3,5m
- A richiesta: sensori di presenza vite a coppia raggiunta

Modello	Ø max vite mm	Coppia max applicabile Nm	Peso kg	Corsa tot. slitta mm	Pressione di alimentazione Mpa
UA-L1*	6	12	2,3**	100	0,6
UA-L2*	8	25	-	-	0,6

* Le specifiche delle unità UA-L sono riferite a modelli standard, le unità sono realizzabili secondo le specifiche esigenze

** Peso della sola unità senza cacciavite ne testina



Funzionamento

- Avanzamento avvitatore realizzato mediante cilindro pneumatico completo di

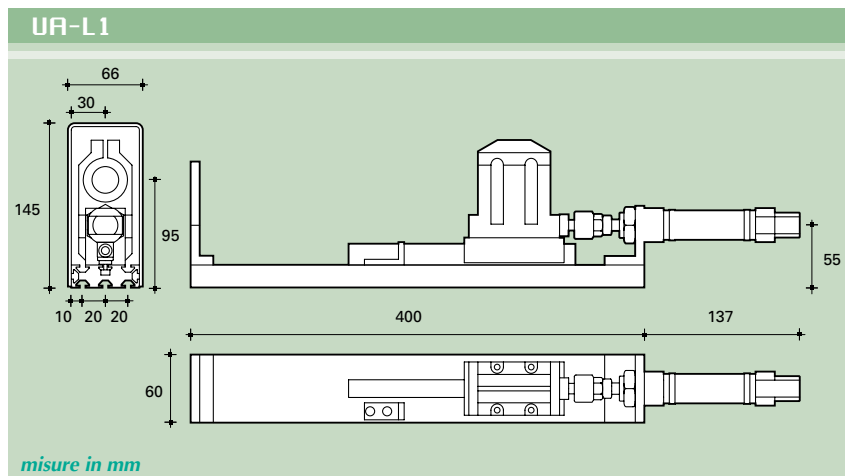

regolatore di pressione, e con scorrimento su guide lineari

- Fase di avvitatura registrabile
- Un deceleratore idraulico smorza la velocità della slitta nella fase finale di accostamento
- Le slitte UA-L sono equipaggiabili con motori pneumatici, elettrici o elettronici
- Le slitte UA-L possono anche integrarsi ad altri sistemi di automazione come: assi cartesiani, robot scara ed antropomorfi
- Disponibile anche in versione a fusi multipli

Unita' di avvitatura UA-VACUUM

Caratteristiche

- Unità di avvitatura con sistema di trattamento vite, durante l'accostamento, mediante aspirazione (sistema Venturi in dotazione)
- Particolarmente adatta per avvitature in sedi incassate ed in prossimità di spallamenti
- Raggiungimento quota di avvitatura mediante sensore di prossimità
- Sensori e valvole a sgancio rapido per una semplice installazione e manutenzione
- A richiesta: sensori di presenza vite e coppia raggiunta

Funzionamento

- Avanzamento avvitatore realizzato mediante cilindro pneumatico completo di regolatore di pressione, e con scorrimento su guide lineari
- Fase di accostamento al pezzo e fase di avvitatura registrabili separatamente
- Disponibile anche in versione a più fusi

VACUUM-AS

Disponibile anche in versione leggera UA-VACUUM-AS per integrazione con altri sistemi di automazione come: assi cartesiani, robot scara ed antropomorfi



UA-VACUUM-AS

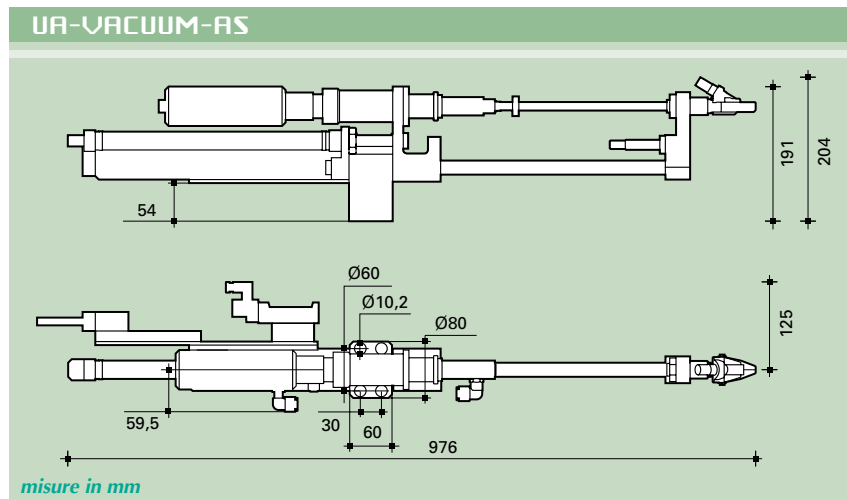

Modello	Ø max vite mm	Coppia max applicabile Nm	Profondità max avvitatura mm	Peso kg	Corsa tot. Slitta mm	Pressione di alimentazione Mpa
UA-VACUUM	5	10	200	9	150/250	0,6
UA-VACUUM-AS	5	5	200	7,5	150/250	0,6



UA-VACUUM

Unita' di avvitatura UA-MAGNUM

per fusi multipli e coppie elevate

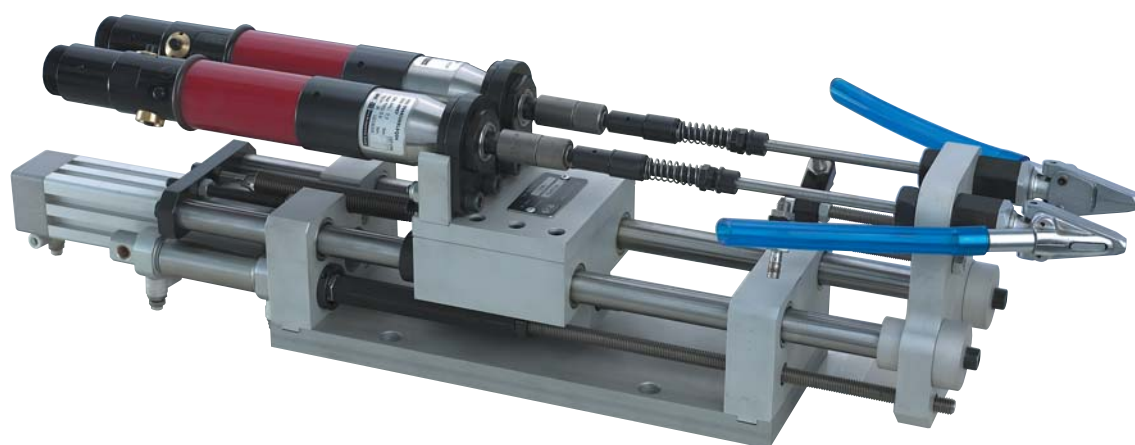

Caratteristiche

- Sistema di avvitatura per fusi multipli e per coppie elevate
- UA-MAGNUM da 1 a 5 fusi
- UA-MAGNUM-G fino a 8 fusi
- A richiesta l'unità può essere predisposta per il controllo:
 - presenza in testina delle viti
 - raggiungimento della coppia di serraggio prevista
 - raggiungimento della quota prevista

Funzionamento

- Un cilindro pneumatico, corredato di sensori, realizza il movimento di accostamento rapido al pezzo e l'avanzamento durante l'avvitatura
- I fusi possono essere fissati ad altezze diverse onde poter avvitare viti poste su piani differenti
- L'unità può essere equipaggiata indifferentemente con motori pneumatici, elettrici o elettronici

Modello	Ø max vite mm	L. max vite mm	Coppia max applicabile Nm	N° fusi	Peso kg	Corsa tot. slitta mm	Pressione di alimentazione Mpa
UA-MAGNUM*	2-8	50	40	1-5	11**	120/160/200	0,6
UA-MAGNUM-G*	4-8	50	80	2-8	18,5**	200	0,6

* Le specifiche delle unità UA-MAGNUM sono riferite a modelli standard, le unità sono realizzabili secondo le specifiche esigenze

** Peso della sola unità senza cacciavite ne testina

UA-MAGNUM

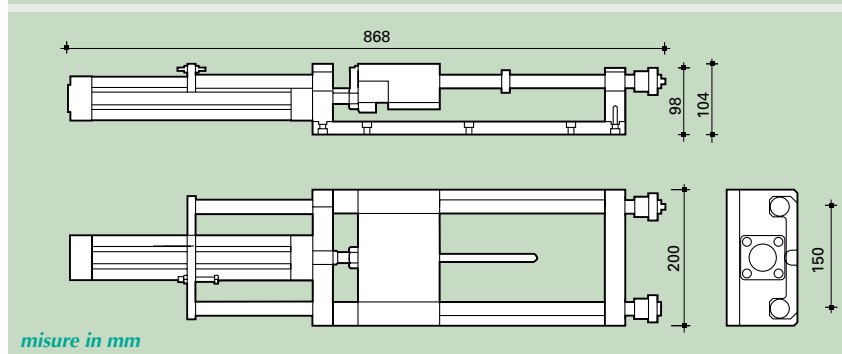

Quadro elettrico FM-C1

FM-C1

- Quadro elettrico dedicato ad unità, max 2 fusi non integrate con altri sistemi
 - Consente l'utilizzo della macchina in modo automatico o manuale
- Fornisce indicazioni comprensive di errore su:
- presenza vite
 - coppia di serraggio
 - quota di avvitatura
 - stato di funzionamento
- Per la gestione ed il controllo di unità: UA-P / UA-2P / UA-L / UA-LZ



Quadro elettrico FM-CD

FM-CD

- Quadro elettrico con PLC per unità, superiori a due fusi o dove sia prevista l'integrazione con altri sistemi
- Interfaccia operatore con display alfanumerico e tastierino funzionale
- Il quadro può essere adeguato ad ogni specifica esigenza del cliente, data la modularità del sistema
- Per la gestione ed il controllo di unità UA-VACUUM, UA-MAGNUM e dei selettore multispazo



Modello	Tensione di alimentazione	Tensione di uscita	Dimensioni LxAxP mm
FM-C1	220VAC-50Hz	50mA da microprocessore totale su I/O	182x262x121
FM-CD	220VAC-50Hz	a relè	a richiesta



SIRATEC È UN MARCHIO SIRA S.P.A. - VIA DELLA RESISTENZA, 53
20090 BUCCINASCO (MI) - TEL. 02/488527.1, FAX 02/48852760
WWW.SIRA-SPA.COM - E-MAIL: INFO@SIRA-SPA.COM